



TX 320 ALU

POSTE A SOUDER TIG AC/DC
Fonction MMA



**Veillez lire ce manuel avec attention avant
d'utiliser cette machine. Conservez-le**

Table des matières

Sécurité	3
Informations techniques	5
Installation	9
Interface et utilisation	11
Description du panneau de commande	11
Menu Options et Erreurs.....	12
Procédés disponibles.....	13
Réglage TIG	14
TIG DC.....	15
Fonction AC.....	16
Fonction Mix AC/DC	16
Fonction Pulsé	20
Fonction Cold Weld.....	21
Réglage MMA.....	22
Job (fonction mémoire)	24
Précautions d'utilisation et mesures de sécurité	25
Maintenance	26
Schéma électrique	30
Vue éclatée	31

Sécurité

Il est impératif de lire ce qui suit pour assurer votre sécurité et celle de votre entourage.



Lire le manuel d'utilisation. Utiliser les accessoires fournis par le fabricant uniquement.



Certains composants peuvent exploser. Toujours porter une visière de protection et des vêtements à manches longues.



L'électricité statique peut endommager les composants électroniques.



Utiliser une visière ou une cagoule de soudage adaptée. Utiliser des vêtements adaptés à la pratique du soudage.



Un choc électrique peut entraîner la mort. Ne pas toucher les pièces nues sous tension lorsque le poste est relié à son alimentation électrique. Utiliser des gants secs et isolés.



Les gaz et vapeurs peuvent être dangereux pour la santé. Ils sont produits lors de la réalisation de soudure. L'inhalation de ces gaz et vapeur est dangereuse pour la santé.

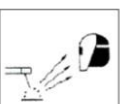

Utiliser une protection oculaire avec une teinte adaptée à la pratique du soudage. Cette teinte varie suivant l'intensité et doit être vérifiée.



Les pièces en mouvement représentent un risque de blessures.



L'utilisation continue de l'appareil peut entraîner une surchauffe. Patienter le temps que l'appareil refroidisse.



Une bouteille de gaz endommagée présente un risque d'explosion. Les bouteilles de gaz sont sous haute pression. Elles doivent être manipulées et stockées avec précaution en accord avec les règles de sécurité en vigueur.



Les pièces venant d'être soudées peuvent causer des brûlures sévères.



Le fil amené dans la torche représente un risque de blessures.



Risque de départ de feu et d'explosion. La réalisation d'une soudure entraîne un risque de départ de feu. La zone de travail doit être vide de tout produit inflammable ou explosif.



Le champ magnétique peut perturber le fonctionnement des Pacemakers, consulter un médecin avant l'utilisation.



Ne pas souder en hauteur sans équipements de sécurité adaptés.



La chute d'un appareil présente un risque d'accident pouvant entraîner des blessures.

- Avant de travailler, sécuriser la zone de travail dans laquelle le poste à souder sera utilisé.
- Le câble d'alimentation ne doit pas être tendu durant les opérations.
- Ne pas utiliser l'appareil sur une surface instable.
- Utiliser la poignée pour déplacer l'appareil. Ne pas tirer sur les câbles de puissance ou d'alimentation.
- Déplacer l'appareil et la bouteille de gaz séparément. Utiliser la poignée de l'appareil pour le déplacer.
- Un usage non conforme est interdit.

ATTENTION ! Cet appareil est conçu pour un usage professionnel dans des conditions industrielles et pour être utilisé par un personnel qualifié et habilité selon les normes en vigueur.

ATTENTION ! Cet appareil de classe A n'est pas destiné à un usage résidentiel dont l'alimentation électrique est distribuée au travers d'un réseau domestique. Des problèmes de compatibilité électromagnétique pourraient survenir sur les appareils à proximité.

- Après ouverture de la caisse de transport, vérifier que l'appareil est exempt de dégâts dus au transport. Contacter votre revendeur le cas échéant.
- L'appareil ne doit être utilisé que par un personnel ou un client correctement formé à son utilisation.
- Lors de l'installation, le raccordement électrique devrait être effectué par un électricien qualifié.

Informations techniques

Tableau des paramètres

Paramètres	TX 320 ALU			
Tension d'alimentation (V)	AC 400 ±10%			
Fonction	TIG		MMA	
Puissance (KVA)	15		18	
Consommation Max/Eff	23A/18A		28A/21,5A	
Plage de puissance (A)	AC	DC	AC	DC
	10-320	10-320	10-320	10-320
Facteur de marche (%)	60% - 320A		60% - 320A	
	100% - 248A		100% - 248A	
Tension à vide Max	85V		85V	
Efficacité (%)	78		80	
Facteur de puissance	0,72			
IP	23S			
Classe isolation	H			
Refroidissement	Air, Air forcé			
Dimensions (mm)	975 x 500 x 805			
Poids	66Kg			

Application TIG

Dans le procédé TIG (Tungsten Inert Gas), l'amorçage de l'arc est effectué sous protection gazeuse inerte (Argon pur) entre la pièce à souder et une électrode non fusible en tungstène pur ou allié avec des additifs.

Le procédé TIG est spécialement recommandé pour son aspect esthétique et la qualité de la liaison qu'il permet, sans qu'il soit nécessaire d'effectuer un nettoyage laborieux des pièces après soudage. Cependant, cela exige une préparation correcte des pièces et un nettoyage des surfaces à souder. Le gaz de protection utilisé sera toujours de l'Argon pur, et son débit dépendra de l'intensité demandée. Les propriétés mécaniques du métal d'apport doivent être similaires à celles des matériaux à souder.

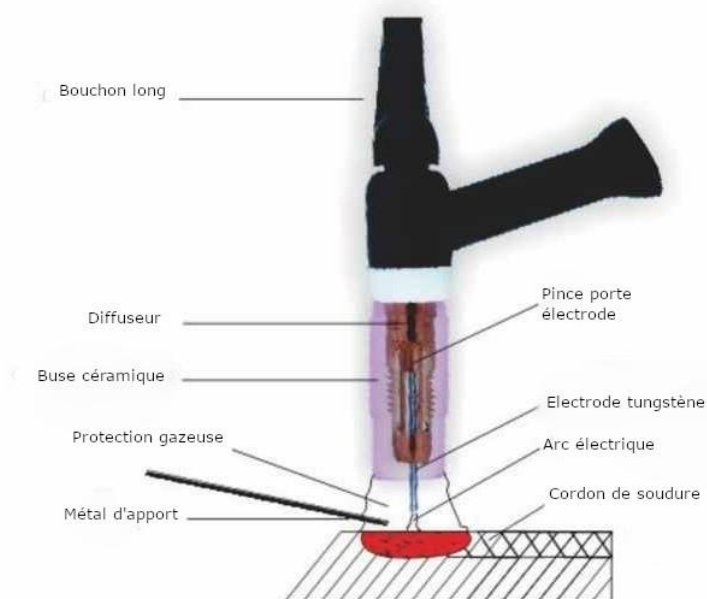

En TIG, la torche est reliée à la polarité négative (-) et la pince de masse à la polarité positive (+). Ainsi, la consommation de l'électrode est réduite et l'énergie se concentre dans la pièce à souder.

■ Préparation de l'électrode en tungstène

La préparation de l'électrode varie selon l'intensité et le type de courant utilisé.

Il existe différentes compositions chimiques d'électrode en tungstène, chacune apportant des caractéristiques précises à l'arc électrique.

Une bague colorée permet de les différencier :

Couleur	Composition	Utilisation
Vert	Tungstène PUR	Aluminium uniquement
Or	Alliage Lantane 1,5%	Acier, Inox, Alu, Titane, Nickel, Cuivre, Magnésium
Bleu	Alliage Lantane 2%	Acier, Inox, Alu, Titane, Nickel, Cuivre, Magnésium
Gris	Alliage Cérium 2%	Acier, Inox, alliage Nickel, Titane
Rose	Alliage terres rares	Acier, Inox, Alu, Titane, Cuivre, Bronze

L'adjonction de composés tels que le Lanthane permet d'augmenter l'émissivité (capacité de transfert d'énergie) de l'électrode, ce qui permet de conserver un diamètre d'électrode réduit et d'améliorer la qualité des amorçages.

■ Gaz de protection Argon Pur

Le rôle du gaz de protection est de :

- Protéger le bain de fusion de l'air ambiant afin d'éviter les contaminations pendant la soudure et après (oxydation, soufflures, ...)
- Protéger l'électrode en tungstène de l'air ambiant et la refroidir.
- Offrir un milieu adapté afin d'établir et de maintenir un arc électrique.

Le débit de gaz se règle selon le diamètre d'ouverture de la buse afin de créer un écoulement régulier.

Pas assez de débit : l'atmosphère protectrice est trop fine et ne couvre pas correctement le bain de fusion. Il en résulte une mauvaise stabilité de l'arc et une contamination du bain de fusion.

Trop de débit : l'atmosphère protectrice est soufflée et risque d'entraîner l'air ambiant sur le bain de fusion en plus de représenter une surcharge des coûts liés au procédé de soudage.

Le débit de gaz adapté varie selon la matière à souder, la position de soudage, le type de diffuseur installé (tamis, classique)

Tableau de référence

Ouverture de la buse		Débit en Litres/min
Pouce	mm	
4	6,4	6
5	8	7 à 8
6	9,6	8 à 9
7	11,2	9 à 11
8	12,8	10 à 12
9	14,4	11 à 14

Application MMA

La soudure à l'électrode est aussi appelée procédé MMA (Manual Metal Arc).

Le procédé MMA utilise une électrode enrobée. Un arc électrique se forme entre le bout de l'électrode et la pièce à souder.

L'amorçage se fait en touchant la pièce avec l'électrode. La chaleur dégagée par l'arc électrique fait fondre simultanément la pièce à souder et l'électrode, créant ainsi le bain de fusion.

L'enrobage de l'électrode sert à protéger le bain de fusion de l'oxydation et forme par la suite un laitier recouvrant le cordon de soudure, le préservant de l'atmosphère ambiante et l'empêchant de refroidir trop vite.

Connecter la pince porte électrode et la pince de masse aux embases de puissance conformément aux indications fournies par le fabricant de l'électrode enrobée utilisée.

Il existe différents types d'enrobage, chacun apportant des spécificités techniques au comportement de l'arc et au cordon de soudure.

Le type d'enrobage conditionne la polarité à laquelle l'électrode doit être reliée. Ces informations sont indiquées sur l'emballage d'origine de l'électrode.

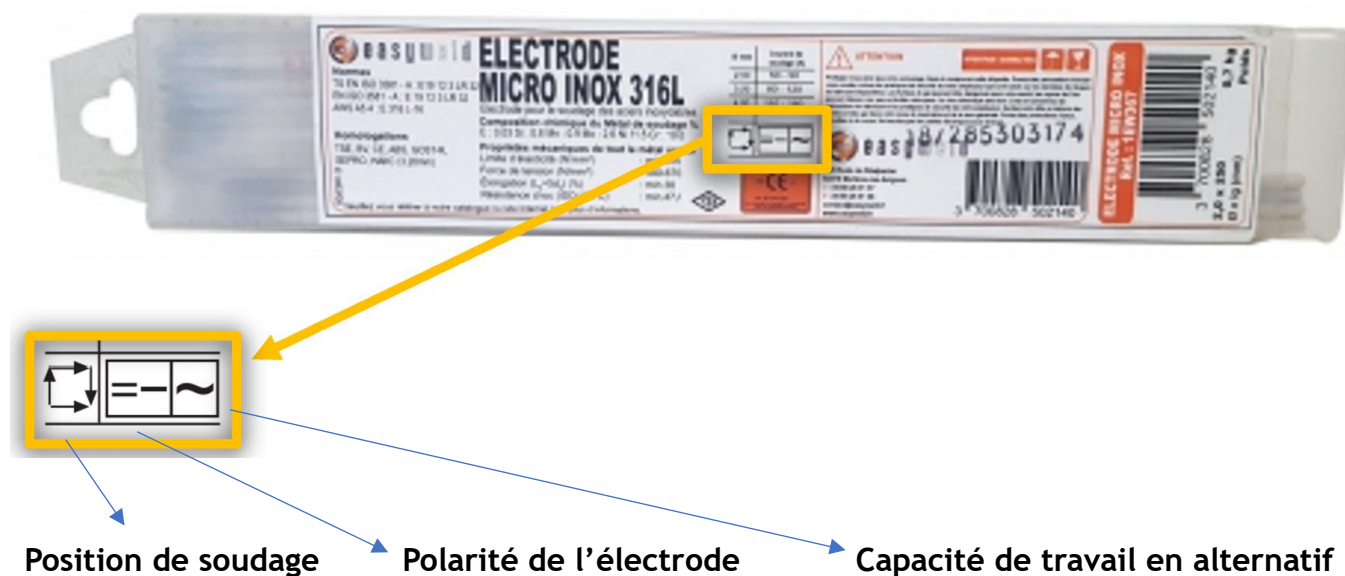

Installation

Description

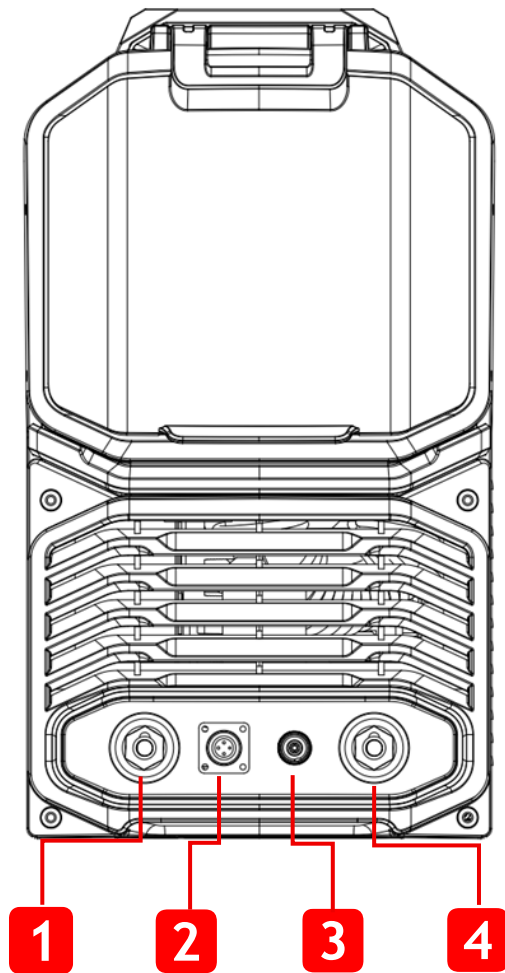

- 1- Polarité Négative
- 2- Connecteur de commande
- 3- Raccord de gaz
- 4- Polarité Positive

Raccordement

TIG

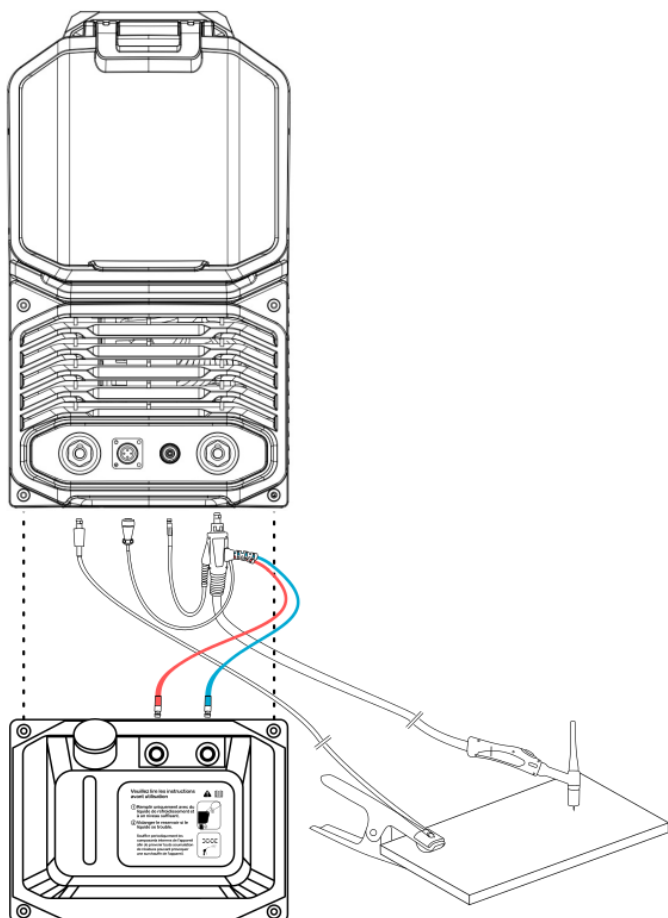

MMA

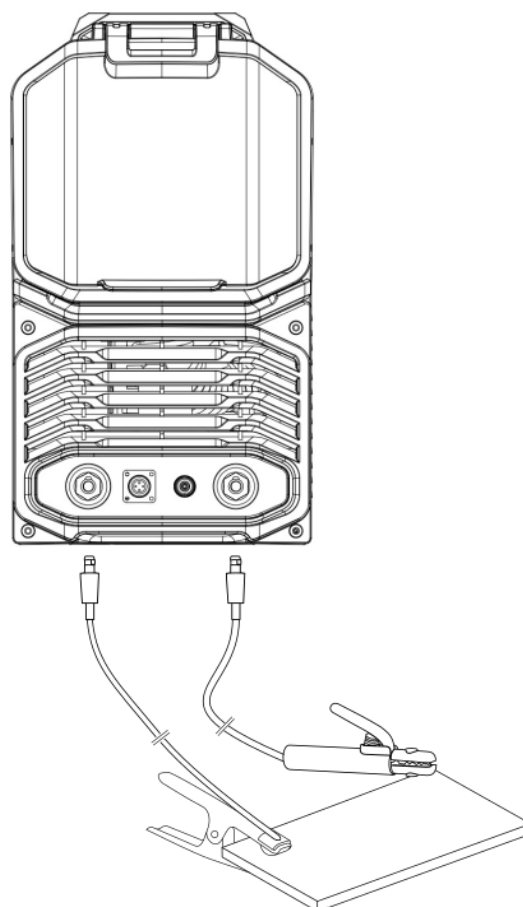

Interface et utilisation

Description du panneau de commande

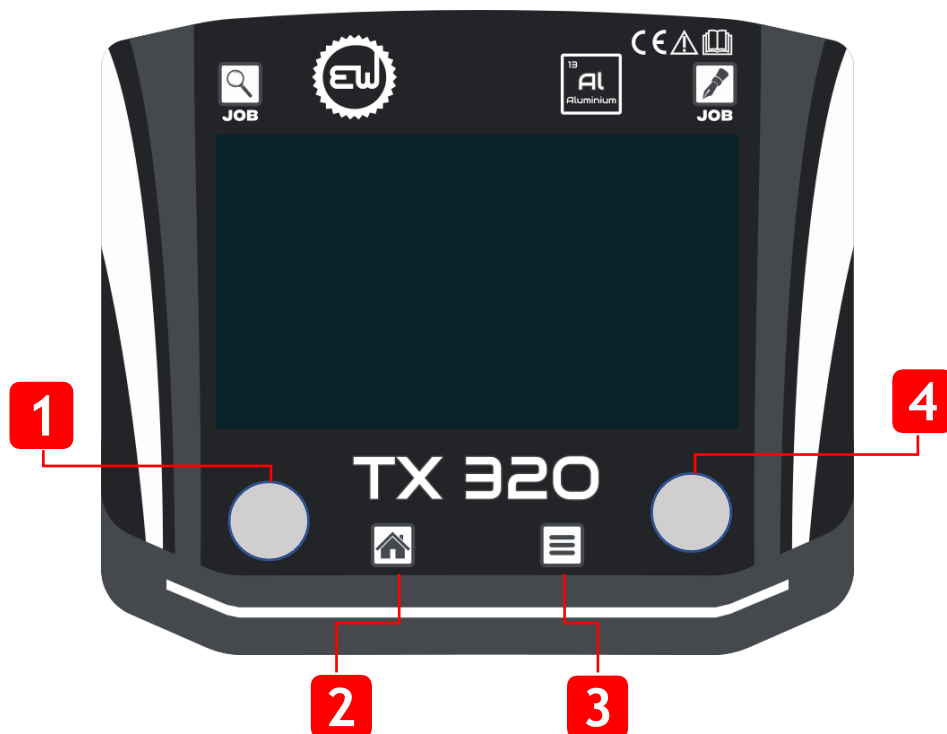

- 1** Bouton de sélection du mode, d'ajustement des paramètres et de confirmation.
- 2** Retour au menu principal.
- 3** Bouton de défilement des paramètres
ADV = Maintenir 3sec pour accéder au options avancées
- 4** Bouton d'ajustement et de défilement des paramètres

Menu Options et Erreurs



- **Surchauffe !**

Lorsque le poste à souder fonctionne à forte puissance pendant une longue durée, un avertissement de surchauffe s'affiche à l'écran. Arrêtez immédiatement le soudage mais **ne coupez pas l'alimentation** : laissez le ventilateur de la machine continuer à tourner pour assurer le refroidissement. Vous pourrez reprendre le soudage une fois que la température sera redescendue.

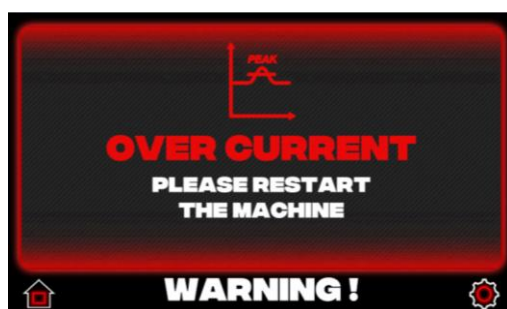

- **Surcharge !**

Si le courant des IGBT du poste à souder dépasse la valeur de sécurité pendant le fonctionnement, la machine passe en protection contre les surintensités afin d'éviter d'endommager les composants IGBT. Dans ce cas : Arrêtez immédiatement le soudage, Coupez l'alimentation pendant 10 à 30 secondes, puis rallumez la machine.

Si l'avertissement de surintensité persiste après le redémarrage, faites appel à un personnel de maintenance qualifié pour effectuer une inspection et les réparations nécessaires.

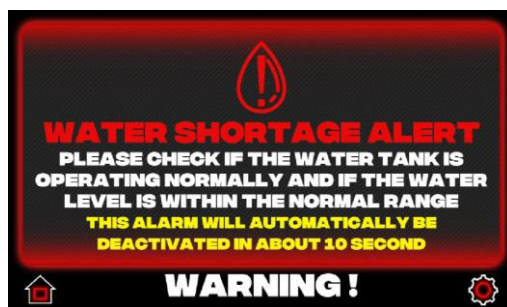

- **Niveau d'eau faible**

Vérifier le niveau d'eau dans le réservoir et le bon fonctionnement de la pompe.

Cette alarme se désactive automatiquement après 10 secondes environ.

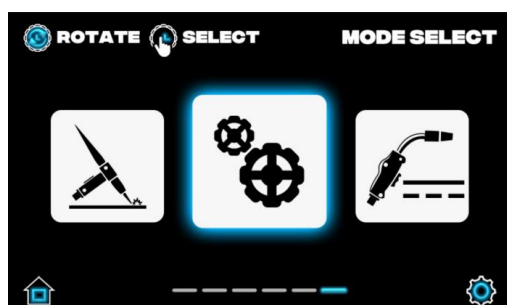

- Appuyez sur le bouton "" pour atteindre le menu principal.

À l'aide du bouton rotatif gauche, sélectionnez « Paramètres système », puis pressez le bouton rotatif gauche pour confirmer la sélection.

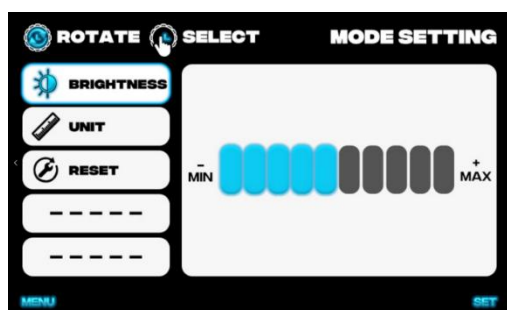

- Tournez le bouton gauche pour sélectionner « LUMINOSITÉ », puis tournez le bouton droit pour ajuster la luminosité de l'écran.

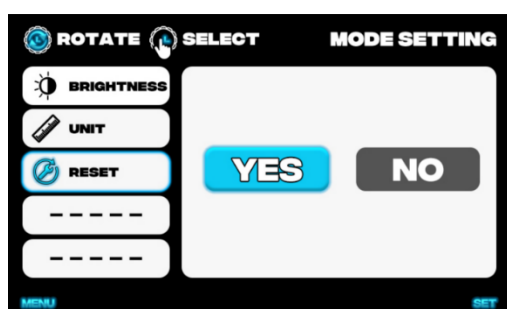

- Tournez le bouton gauche pour sélectionner « RÉINITIALISER », puis tournez le bouton droit pour sélectionner « OUI/YES ». Appuyez sur le bouton rotatif droit pour confirmer la sélection.

Procédés disponibles

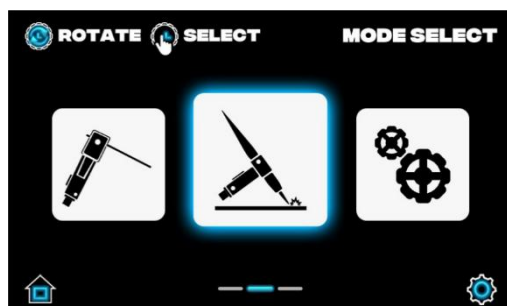

TIG

Convient au soudage des aciers, inox, aluminium et alliages légers en courant continu ou alternatif.

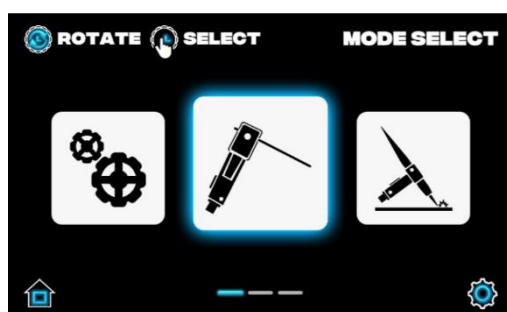

MMA

Ce mode permet le soudage des électrodes enrobées de type rutile et basique. Fonctionnement en courant continu ou courant alternatif.

Réglage TIG

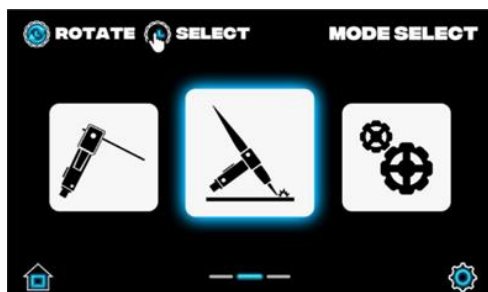

Mise sous tension et sélection du mode

Allumer la machine à l'aide de l'interrupteur principal.

Presser le bouton « menu principale » pour afficher l'écran des procédés.

Tourner l'encodeur gauche pour sélectionner le procédé voulu, puis appuyer sur l'encodeur afin de valider.

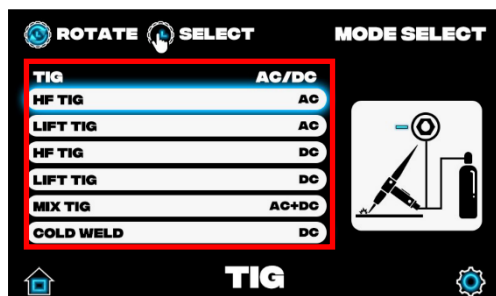

Sur l'écran de sélection suivant, tourner le bouton gauche pour choisir un réglage parmi ceux proposés :

HF : Amorçage à distance réduisant l'usure de l'électrode et limitant le risque de contamination.

Lift : Amorçage au contact réduisant l'émission d'onde parasite pouvant causer des perturbations aux appareils électroniques proches.

- AC
Fonction permettant le soudage des aluminiums
- DC
Mode de fonctionnement pour le soudage des aciers.
- Mix TIG
Conçu pour améliorer la pénétration et l'esthétique lors du soudage des aluminiums.
- Cold Weld
Permet de faire du pointage de précision et des soudures sans apport sur des assemblages très fins.

Appuyer sur le bouton rotatif gauche pour valider et afficher l'écran de réglage spécifique.

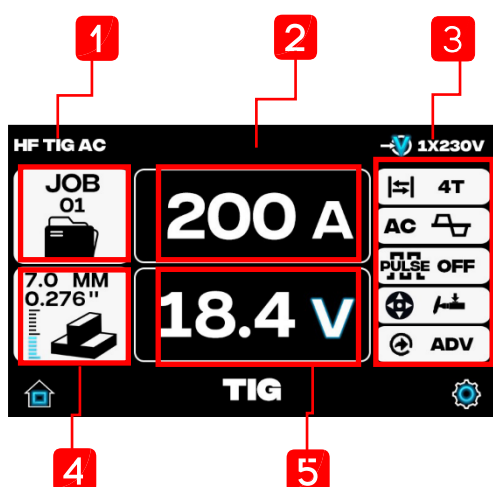

- 1 Numéro du Job courant
- 2 Intensité du courant
- 3 Liste des paramètres :
 - Comportement gâchette
 - Forme d'onde (en mode AC uniquement)
 - Fonction Pulsé
 - ADV= Maintenir  3sec pour accéder aux options avancées
- 4 Epaisseur de pièce conseillée
- 5 Tension du courant de soudage

TIG DC

Presser  3 secondes pour accéder aux options avancées permettant le réglage des paramètres avancés.

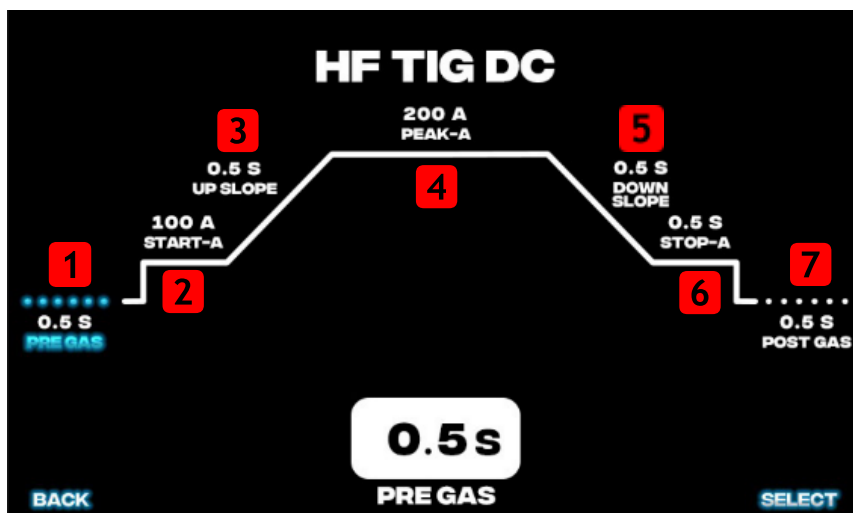

Pré-gaz

- 1 L'arc s'amorcera après le temps renseigné. Cela permet d'installer l'atmosphère protectrice avant d'amorcer l'arc. Il est recommandé de le régler entre 0,1 et 0,5 secondes.

Courant d'amorçage

- 2 Il permet de garder la maîtrise du courant à l'amorçage et éviter la fonte trop rapide de la pièce.

Montée d'intensité

- 3 Temps pour passer du courant d'amorçage au courant nominal. Permet de créer un bain de fusion progressivement.

Intensité nominale

- 4 L'utilisateur peut renseigner l'épaisseur de la pièce à souder et le poste se réglera automatiquement. Si l'utilisateur trouve la puissance trop forte ou trop faible, il peut l'ajuster manuellement.

Descente

- 5 Temps pour passer du courant nominal au courant d'évanouissement. Permet de réduire progressivement la taille du bain à la fin du procédé.

Courant d'évanouissement

- 6 Il permet de finir proprement le cordon de soudure en prévenant la formation d'un cratère lors de l'évanouissement de l'arc.

Post gaz

- 7 Après l'évanouissement de l'arc, la torche doit être maintenue en position jusqu'à la fin du post-gaz et ce afin de protéger le bain de fusion de l'air ambiant.

Fonction AC

Si le mode de fonctionnement AC est sélectionné, presser  3 secondes pour accéder aux options avancées permettant le réglage des paramètres avancés.

Pour les réglages TIG de base, veuillez vous référer au chapitre précédent ([TIG DC](#))

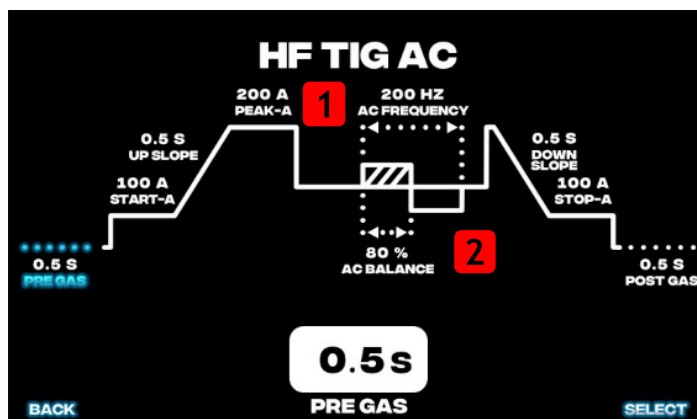

Fréquence (AC)

- 1 Permet l'ajustement du nombre d'oscillation par seconde entre positif et négatif en soudage alternatif.

Balance (AC)

- 2 Permet l'ajustement de la balance de la période en mode AC. Permet de régler l'arc entre pénétration < [balance] < décapage des oxydes.

Fonction Mix AC/DC

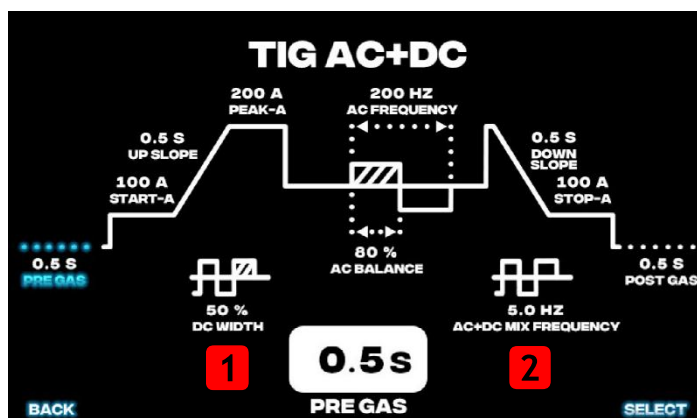

Fréquence Mix TIG

- 1 Permet l'ajustement du nombre d'oscillation par seconde entre phase AC (décapage et pénétration) et phase DC (pénétration pure).

Balance DC

- 2 Permet d'ajuster le pourcentage de phase de pénétration pure (DC) durant le soudage.

Définition des termes AC

Le courant en soudage alternatif est caractérisé par l'évolution dans le temps de la polarité appliquée à la torche de soudage.

Effets des polarités

Négative : Phase de pénétration. Le courant circule depuis la torche vers la pièce, l'énergie se concentre dans la pièce et favorise la pénétration tout en échauffant l'ensemble de la pièce. L'électrode ne subit pas de contrainte.

Positive : Phase de décapage. Le courant circule depuis la pièce vers la torche, le courant fissure et éclate la couche d'oxyde présent sur la pièce ce qui favorise la création d'un bain de fusion et son étalement. L'électrode subit une forte contrainte thermique, il en résulte une légère fusion de l'extrémité du tungstène.

Fréquence, balance et forme d'onde

Lors du soudage, les composants internes de l'appareil manipulent le courant afin d'inverser les polarités. Le résultat se définit avec les unités suivantes :

Fréquence en Hertz (Hz) : correspond au nombre de fois où le courant alternatif change de sens en une seconde. Nombre de périodes par seconde.

Ce paramètre agit sur la tenue du bain de fusion. Une fréquence de 70/80Hz permettra une meilleure tenue du bain de fusion lors du soudage de pièces en fine épaisseur (< 3mm) et offrira des écailles rapprochées alors qu'une fréquence de 40Hz laissera le bain s'étaler sur une plus grande surface, facilitera le soudage des épaisseurs plus importantes et offrira des écailles plus espacées.

Balance (%) : ratio de polarité positive dans une période.

Ce paramètre agit sur le décapage électrique de la pièce. Les effets visibles sur la pièce à souder et sur l'électrode en tungstène sont :

Balance faible (<25%) : décolorations mineures autour du cordon, non-fusion de l'extrémité du tungstène, difficulté à établir un bain de fusion.

Balance forte (>45%) : larges bandes décolorées autour du cordon de soudure, fusion importante de l'extrémité du tungstène (grosse bille), cordon creux / trop large

Balance idéal (≈35%) : décoloration fine autour du cordon, fusion lisse de l'extrémité de l'électrode (demi sphère couvrant la section de l'électrode), bain de fusion stable, cordon bombé.

Balance AC 25%

Balance AC 50%

Balance AC 75%

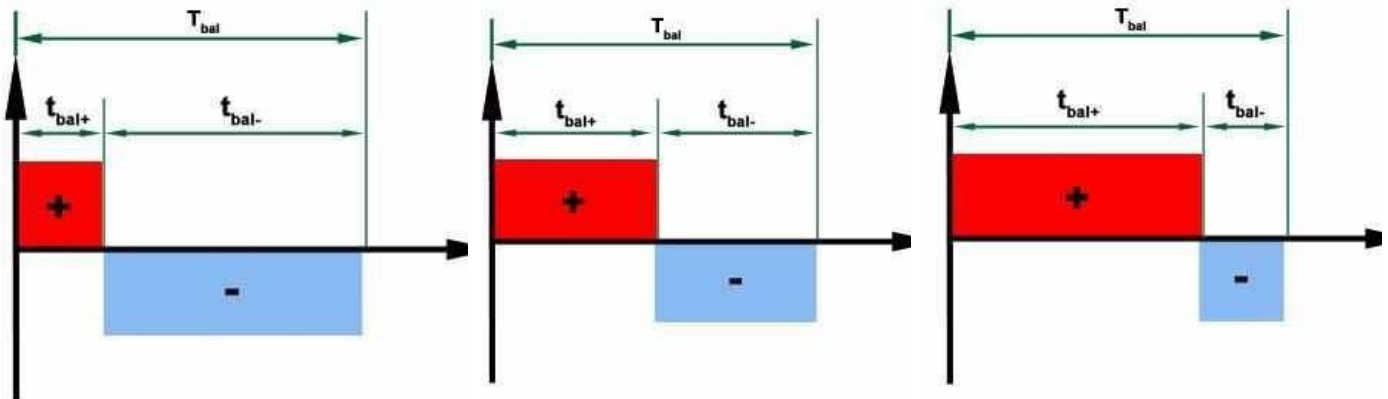

Effet sur l'électrode en tungstène

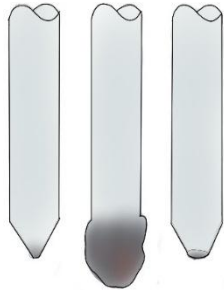

De gauche à droite : balance trop faible, balance trop forte, balance idéale

Effet sur la décoloration de la pièce à souder

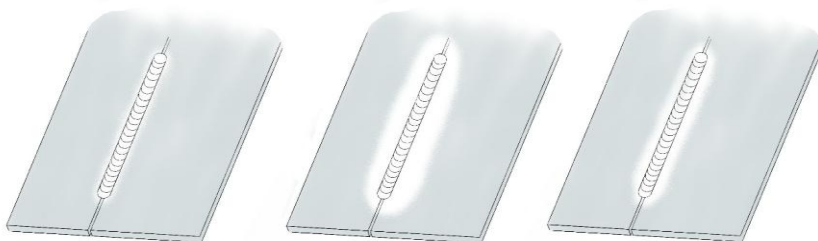

De gauche à droite : balance trop faible, balance trop forte, balance idéale

Forme d'onde

Contrairement au réglage de la fréquence et de la balance, ce paramètre n'influe pas significativement sur le résultat visuel obtenu.

Les différentes formes d'ondes permettent un ajustement du comportement de l'arc lors du soudage et offre des avantages techniques lors de certaines applications.



Onde carrée : Stabilité d'arc optimale, décapage efficace de l'oxyde, pénétration profonde, contrôle précis du bain de fusion, polyvalente.



Sinusoïdale : Réduction du bruit, arc doux, idéal pour les finitions et les tôles minces, moins de projections.



Triangulaire : Décapage accru grâce à un pic de courant élevé, pression d'arc forte, adaptée aux passes de décapage.

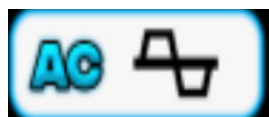

Trapézoïdale : Facilite le soudage en position sur tôles fines, évite l'effondrement du bain.



Carré arrondi : Combine stabilité de l'arc et réduction du bruit, contrôle amélioré du bain de fusion, réglage universel.

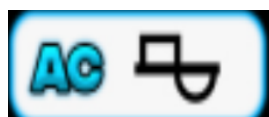

Carré positif / Sinusoïde négatif : Décapage intense en positif, pénétration douce en négatif.



Sinusoïde positif / Carré négatif : Décapage doux en positif, pénétration intense en négatif.



Carré positif / Triangle négatif : Décapage fort en positif, pénétration progressive en négatif.



Triangle positif / Carré négatif : Décapage progressif en positif, pénétration rapide en négatif.



Sinusoïde positif / Triangle négatif : Décapage stable en positif, pénétration contrôlée en négatif.



Triangle positif / Sinusoïde négatif : Décapage contrôlé en positif, pénétration douce en négatif.

Fonction Pulsé

Si la fonction Pulse est activé, presser  3 secondes pour accéder aux options avancées permettant le réglage des paramètres avancés.

Pour les réglages TIG de base, veuillez vous référer au chapitre précédent ([TIG DC](#))

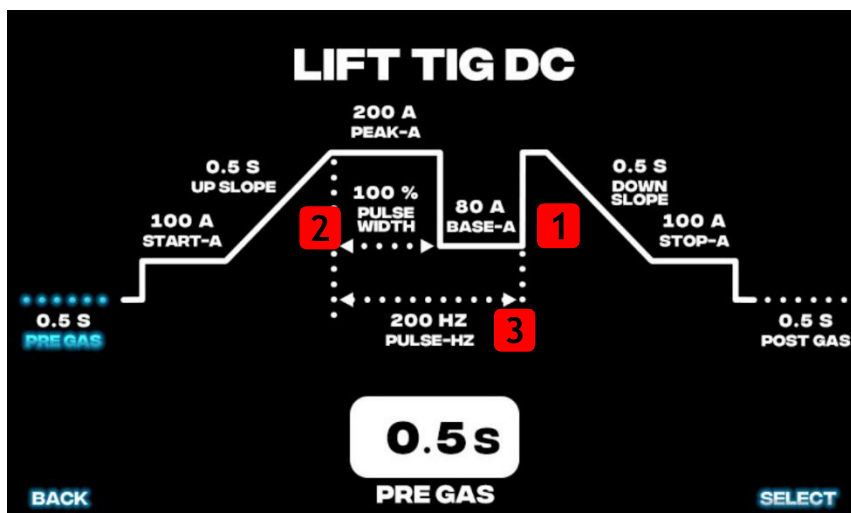

Temps froid

- 1 Pendant le soudage TIG pulsé, le temps froid désigne le moment où le courant baisse à son niveau le plus bas, entre deux impulsions de courant plus élevé.

Balace du mode pulsé

- 2 Cette valeur représente le pourcentage de courant nominal au cours d'un cycle (temps chaud/ temps froid), un réglage de 30% est recommandé.

Fréquence du mode pulsé

- 3 C'est le nombre de périodes par seconde. Définit la vitesse de l'alternance temps chaud/temps froid.

Fonction Cold Weld

Si le mode de fonctionnement Cold weld est sélectionné, presser  3 secondes pour accéder aux options avancées permettant le réglage des paramètres avancés.

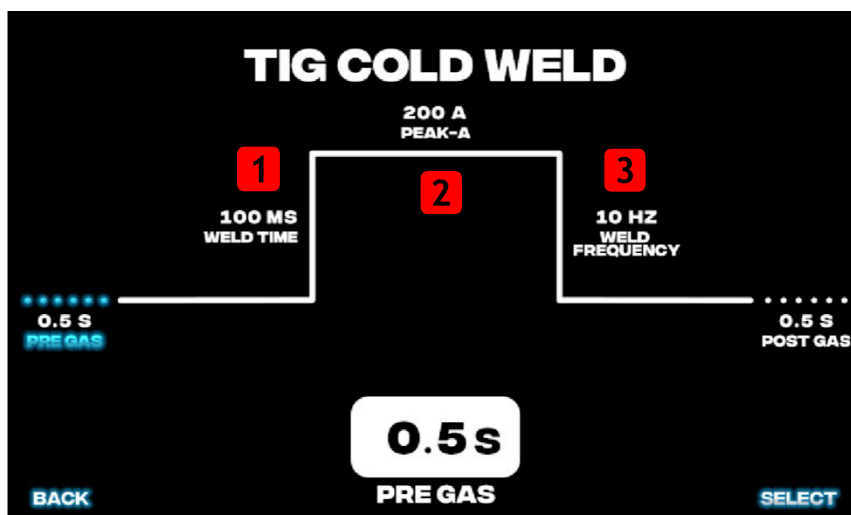

- 1 Temps de pointage**
Temps d'activation du courant de soudage
- 2 Intensité**
L'utilisateur peut renseigner l'épaisseur de la pièce à souder et le poste se réglera automatiquement. Si l'utilisateur trouve la puissance trop forte ou trop faible, il peut l'ajuster manuellement.
- 3 Fréquence de répétition**
Définit le nombre de pointage par seconde. Régler à 0 pour réaliser un point unique.

Réglage MMA

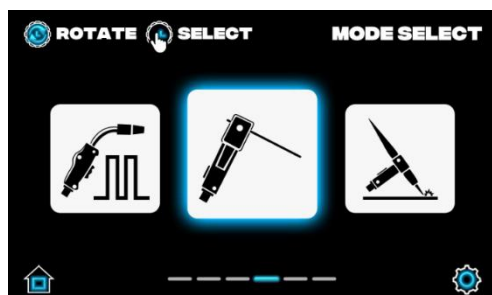

Mise sous tension et sélection du mode

Allumer la machine à l'aide de l'interrupteur principal.

Presser le bouton « menu principale » pour afficher l'écran des procédés.

Tourner l'encodeur gauche pour sélectionner le procédé voulu, puis appuyer sur l'encodeur afin de valider.

Sur l'écran de sélection suivant, tourner le bouton gauche pour choisir un réglage parmi ceux proposés :

- MMA courant constant

L'appareil maintient un courant stable, indépendamment des variations de l'arc ou des conditions de soudage. Idéal pour une qualité de soudure constante, sans ajustement manuel du courant.

- MMA puissance constante

Ajuste automatiquement tension et courant pour une puissance stable. Adapté à divers matériaux et scénarios, simplifiant les réglages et améliorant l'efficacité.

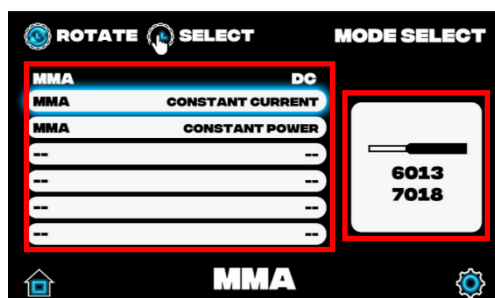

La partie droite de l'écran de sélection indique les types d'électrode compatible

Appuyer sur le bouton rotatif gauche pour valider et afficher l'écran de réglage spécifique

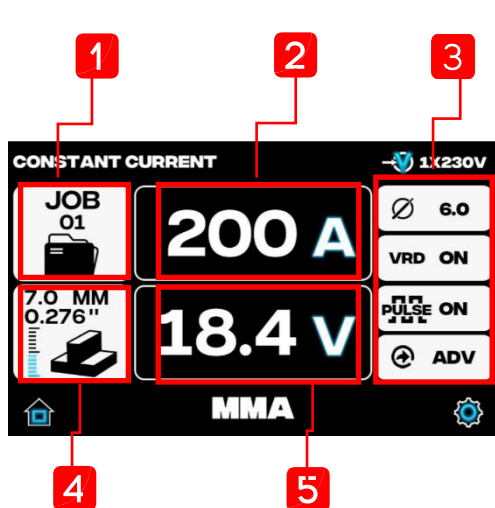

1 Numéro du Job courant

2 Intensité du courant

3 Liste des paramètres :

- Diamètre d'électrode
- Fonction VRD
- Fonction Pulsé
- ADV= Maintenir  3sec pour accéder aux options avancées

4 Tension du courant de soudage

5 Epaisseur de pièce conseillée

Presser  3 secondes pour accéder aux options avancées permettant le réglage des paramètres avancés.

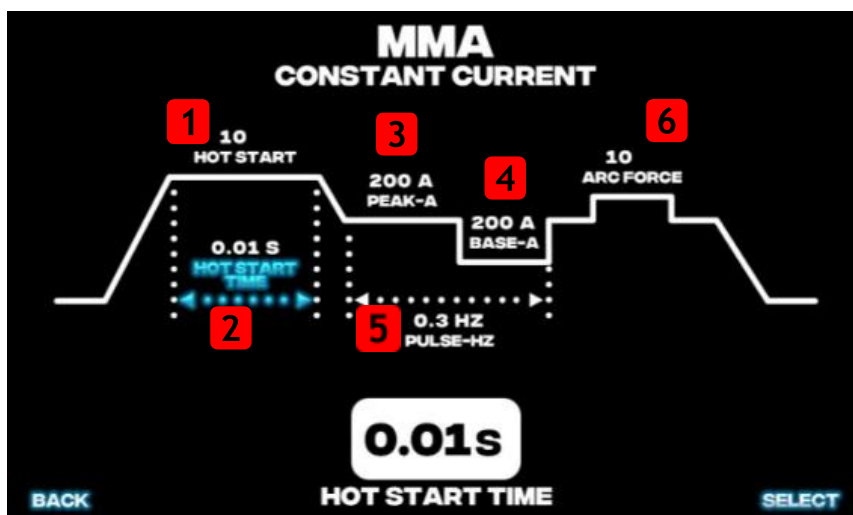

Hot start

C'est une fonction améliorant l'amorçage en augmentant temporairement le courant de soudage au moment du contact entre l'électrode et la pièce à souder.

1

Réglable de 0 à 10 :

Courant d'amorçage = set + (set × hot / 4)

2

Hot start time

Permet de régler la durée du Hot start de 0s à 0,95s

Intensité nominale

3

L'utilisateur peut renseigner l'épaisseur de la pièce à souder et le poste se réglera automatiquement. Si l'utilisateur trouve la puissance trop forte ou trop faible, il peut l'ajuster manuellement.

4

Temps froid (mode pulsé uniquement)

Pendant le soudage en mode pulsé, le temps froid désigne le moment où le courant baisse à son niveau le plus bas, entre deux impulsions de courant plus élevé.

5

Fréquence (mode pulsé uniquement)

C'est le nombre de pulsation par seconde. Définit la vitesse de l'alternance temps chaud/temps froid.

Réglable de 0,3Hz à 5Hz

6

Arc Force

Stabilise l'arc lors du soudage, réduit les projections.

Job (fonction mémoire)

Les appareils de cette gamme possèdent un système de conservation des paramètres comportant 20 emplacements de sauvegarde.

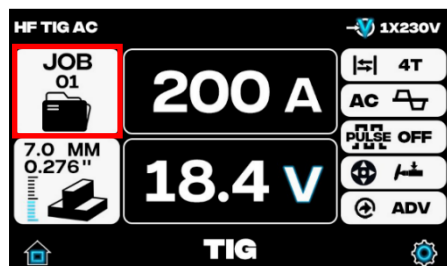

Lorsque l'écran spécifique d'un procédé est affiché le numéro d'emplacement courant est visible dans le cadre supérieur gauche de l'écran

Pour accéder au menu Job, veuillez presser le bouton rotatif droit pendant 3 secondes ou presser la touche  si celle-ci est présente sur votre appareil (modèles triphasés ou sur chariot)

Les paramètres de soudage sont automatiquement enregistrés dans l'emplacements affichés lorsque le menu Job apparait.

Numéro d'emplacement sélectionné. Tourner le bouton rotatif droit pour naviguer dans les emplacements.

Procédé de soudage enregistré dans l'emplacement sélectionné.

Liste des paramètres enregistrés.

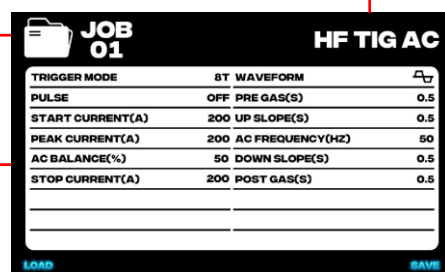

JOB 01		HF TIG AC
TRIGGER MODE	8T	WAVEFORM
PULSE	OFF	PRE GAS(S)
START CURRENT(A)	200	UP SLOPE(S)
PEAK CURRENT(A)	200	AC FREQUENCY(HZ)
AC BALANCE(%)	50	DOWN SLOPE(S)
STOP CURRENT(A)	200	POST GAS(S)

Presser le bouton rotatif gauche ou la touche  pour charger et utiliser les paramètres affichés dans l'emplacement sélectionné.

Presser le bouton rotatif droit ou la touche  pour enregistrer les paramètres actuels dans l'emplacement sélectionné.

Précautions d'utilisation et mesures de sécurité

Conditions de travail

Température optimale d'utilisation : Entre -10°C et 40°C.

Ne pas souder en plein soleil ou sous la pluie. Protéger l'appareil de l'eau.

Ne pas souder dans un environnement présentant un risque inflammable, poussiéreux ou corrosif.

Mesures de sécurité

Un appareil correctement installé avec une protection contre les surtensions, les surintensités et contre les températures excessives s'éteindra automatiquement dans des conditions autres que celles spécifiées d'utilisation standard. Cependant, une utilisation prolongée (par ex. surtension) peut endommager le poste à souder. Par conséquent, les directives suivantes doivent être suivies :

Précautions

1. Assurer une bonne ventilation.

Ce poste à souder est un petit appareil, au travers duquel un courant important circule, la ventilation naturelle ne fournissant pas le refroidissement nécessaire l'appareil est équipée d'un système de refroidissement interne. L'opérateur doit vérifier que les ouïes de ventilation ne soient pas obstruées. La distance entre l'appareil et la pièce à souder ne doit pas être inférieure à 30 cm. L'opérateur doit toujours faire attention à maintenir une ventilation correcte de l'appareil car cela impactera non seulement la qualité du soudage, mais également la durée de vie de l'appareil.

2. Prévenir des surtensions.

Les valeurs indiquées dans le chapitre « Informations techniques » doivent être respectées. Dans des conditions de fonctionnement normales, le circuit de compensation garanti que la tension soit stable. Une tension d'alimentation supérieure à la valeur autorisée peut endommager l'appareil. L'opérateur doit être pleinement conscient de ce risque et être capable de prendre les mesures appropriées.

3. Attention à la capacité

Si la capacité standard est dépassée, l'appareil peut se mettre en sécurité et cesser de fonctionner. Cela signifie que la charge standard a été dépassée, que la température a déclenché l'interrupteur thermique, ce qui a provoqué l'arrêt de l'appareil. Le voyant lumineux du panneau de commande du poste à souder s'allume. Dans cette situation, ne débranchez pas la fiche d'alimentation pour permettre au ventilateur de refroidir l'appareil.

Maintenance

Maintenance

- a) Avec de l'air comprimé sec, évacuer toute accumulation de poussière. Si l'appareil opère dans un espace rempli de poussière ou de fumée, un nettoyage approfondi s'impose au moins une fois par mois
- b) La pression de l'air comprimé doit être régulée et ne doit pas excéder 4 bars afin de prévenir tout dommage sur les composants internes de l'appareil.
- c) Vérifier le bon état des connecteurs de puissance, appliquer un serrage suffisant et éliminer toute trace d'oxydation à l'aide de papier de verre ou autre support abrasif (Scotch Brite) avant reconnexion.
- d) Eviter que de l'eau pénètre à l'intérieur de l'appareil, éviter l'exposition prolongée à l'humidité. Si cela devait survenir, souffler et sécher l'appareil avant de réaliser un test au mégohmmètre afin d'être assuré de la bonne isolation de l'appareil.
- e) Si l'appareil ne doit pas être utilisé pendant un long laps de temps, ranger le dans son emballage d'origine et stocker le dans un endroit sec.
- f) Toutes les 300 heures d'utilisation, effectuer une opération maintenance du système de dévidage : éliminer tout résidu présent, vérifier l'état des charbons du moteur, lubrifier le motoréducteur interne ainsi que les roulements, mais surtout pas les galets d'entraînement.

ATTENTION !

Toutes les opérations de maintenance et vérifications doivent être réalisées machine éteinte et déconnectée de l'alimentation électrique. Contrôler l'absence de tension avant ouverture de l'appareil.

Vérifications quotidiennes

SOURCE DE COURANT		
Elément	Vérification	Remarques
Panneau de contrôle	<ul style="list-style-type: none"> ➤ Fonctionnement, état des touches et réactivité des encodeurs ➤ Fonctionnement du voyant de mise sous tension 	Peut provoquer une instabilité de l'arc
Ventilation	Etat et bruit du ventilateur.	Nettoyer les débris et éviter leur accumulation
Partie puissance	<ul style="list-style-type: none"> ➤ Absence de bruits anormaux lorsque l'appareil est sous tension. ➤ Absence d'odeur anormale lorsque l'appareil est sous tension ➤ Etat du revêtement, absence de point chaud. 	
Externe	<ul style="list-style-type: none"> ➤ Etat du système de dévidage, du tube capillaire, du guide fil. Serrage des connexions. ➤ Serrage des vis de carrosserie. 	

TORCHE DE SOUDAGE		
Elément	Vérification	Remarques
Buse	Serrage efficace, déformation.	Occasionne des soufflures.
	Absence de résidus/projections.	Peut endommager la torche (l'utilisation d'anti-adhérent est recommandée)
Tube contact	Serrage efficace	Peut endommager le filetage.
	Dégâts et occlusion de l'orifice	Provoque une instabilité de l'arc, des coupures d'arc.

CABLES		
Elément	Vérification	Remarques
Câbles de puissance	<ul style="list-style-type: none"> ➤ Usure de l'isolant ➤ Etat du connecteur, de son serrage, de son manchon isolant 	<ul style="list-style-type: none"> ➤ Vérification rapide quotidienne ➤ Vérification complète et approfondi régulièrement.
Câble d'alimentation	<ul style="list-style-type: none"> ➤ Bonne tenue de la fiche dans la prise murale. ➤ Verrouillage du câble côté machine. ➤ Usure de l'isolant, coupure, déchirure. 	
Liaison à la terre	Vérifier la connexion et la continuité entre les équipements adjacents.	

Dépannage et diagnostique

Notes : les étapes suivantes doivent être réalisées par un électricien qualifié. Avant la réalisation des opérations de maintenance, il est conseillé de faire vérifier cette qualification par votre revendeur.

Problèmes	Cause / Solution
L'écran est éteint Le ventilateur ne tourne pas Pas de courant de soudage	<ul style="list-style-type: none"> ➤ Vérifier que l'interrupteur est sur « on ». ➤ Vérifier la tension d'alimentation. ➤ Contrôler l'état du pont redresseur. ➤ Il y a un défaut d'alimentation de la carte de contrôle (contacter votre revendeur).
L'écran est allumé Le ventilateur tourne Pas de courant de soudage	<ul style="list-style-type: none"> ➤ Vérifier que les embases de puissance soient bien connectées. ➤ Vérifier les connexions du secondaire. ➤ Le câble de commande de la torche est endommagé. ➤ Le circuit de contrôle est endommagé. (Contacter votre revendeur)
L'écran est allumé Le ventilateur tourne Voyant de défaut allumé	<ul style="list-style-type: none"> ➤ Cela peut être dû à une surintensité. Eteindre l'appareil quelques minutes puis le redémarrer. ➤ Cela peut être dû à la protection thermique. Ne pas éteindre l'appareil, le ventilateur évacuera le surplus de chaleur en quelques minutes. ➤ Cela peut être dû à un défaut interne. (Contacter votre revendeur)
Dysfonctionnements	Solution
Voyant de tension éteint Le ventilateur ne tourne pas Pas de courant de soudage	<ul style="list-style-type: none"> ➤ L'interrupteur est endommagé ➤ Vérifier que le circuit d'alimentation soit sous tension ➤ Vérifier l'état du câble d'alimentation
Voyant de tension allumé Le ventilateur ne tourne pas	<ul style="list-style-type: none"> ➤ Il est possible que l'appareil soit branché sur le 380V, ce qui a déclenché la protection contre les surtensions. ➤ Alimentation 220V instable (câble d'alimentation trop long)

Même en cas d'occurrence anormale, comme une défaillance du soudage, une instabilité de l'arc, une soudure défectueuse ; il ne faut pas conclure trop rapidement à une panne.

Le poste fonctionne normalement, les phénomènes anormaux cités ci-dessus sont souvent causés par des raisons qui ne peuvent pas être qualifiées de panne, telles que : un fusible fondu, une connexion mal serrée, un interrupteur oublié, une erreur de réglage, un câble débranché, une fuite du tuyau de gaz, etc...

Par conséquent, veuillez effectuer un contrôle approfondi avant de procéder à un diagnostic de panne en vue d'une réparation, un nombre considérable de « pannes » peuvent être résolues de manière inattendue.

Vérification des éléments en cas de panne

Défauts		Pas de courant de soudage	Pas de ventilation	Mauvais amorçage	Arc instable	Bords de la soudure irréguliers	Présence de soufflures
Eléments	Et vérification						
Coffret d'alimentation et disjoncteur principal	Absence d'alimentation Mauvaise connexion	X	X	X	X	X	
Câble d'alimentation	Câble débranché Mauvaise connexion Signes de surchauffe		X	X	X	X	
Fonctionnement de la source de courant	Etat de l'interrupteur	X	X	X	X	X	
Bouteille de gaz et débit	Ouverture de la vanne Charge de la bouteille Valeur du débit Etat du raccord				X		X
Circuit de gaz (de la bouteille à la torche)	Etat des connexions Tuyau endommagé		X				X
Torche de Soudage	Pliure, cassure du faisceau de torche Cohérence des accessoires			X	X	X	
Torche de soudage	Serrage des accessoires					X	
Câbles de puissance et de commande de la torche	Déconnectés Endommagés par un objet lourd	X	X		X		
Etat de la pièce à souder et longueur des câbles de puissance	Présence d'huile, de rouille, de peinture, de résidus Câbles trop longs			X	X	X	X
Câbles de puissance	Section de câble insuffisante Mauvais serrage des raccords Mauvaise conduction électrique du métal à souder			X	X	X	
Réglages des paramètres de soudage	Confirmer les réglages et paramètres d'opération : intensité, fréquence, position de soudage, vitesse de déplacement, et longueur des câbles			X	X	X	

Schéma électrique

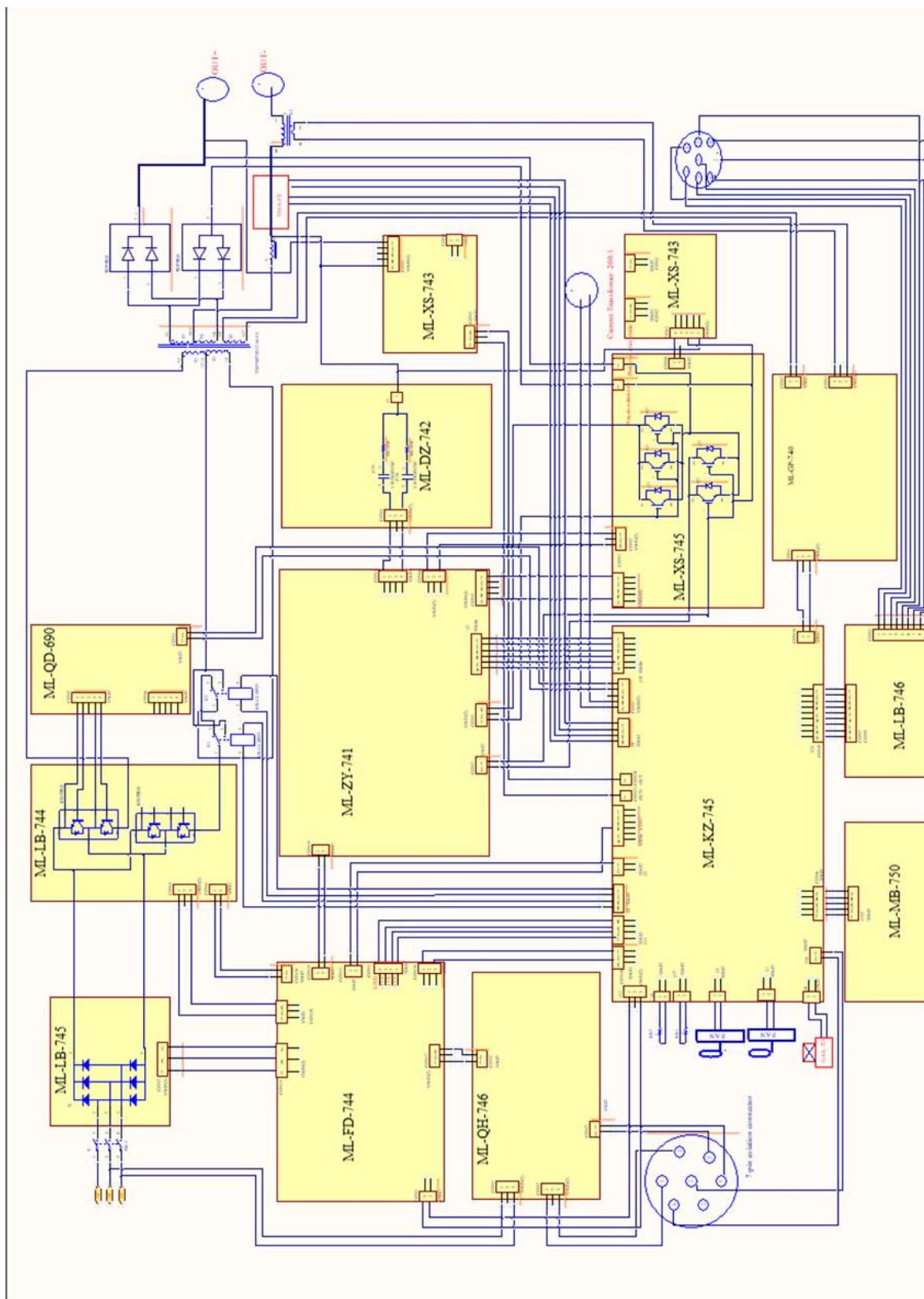

Vue éclatée

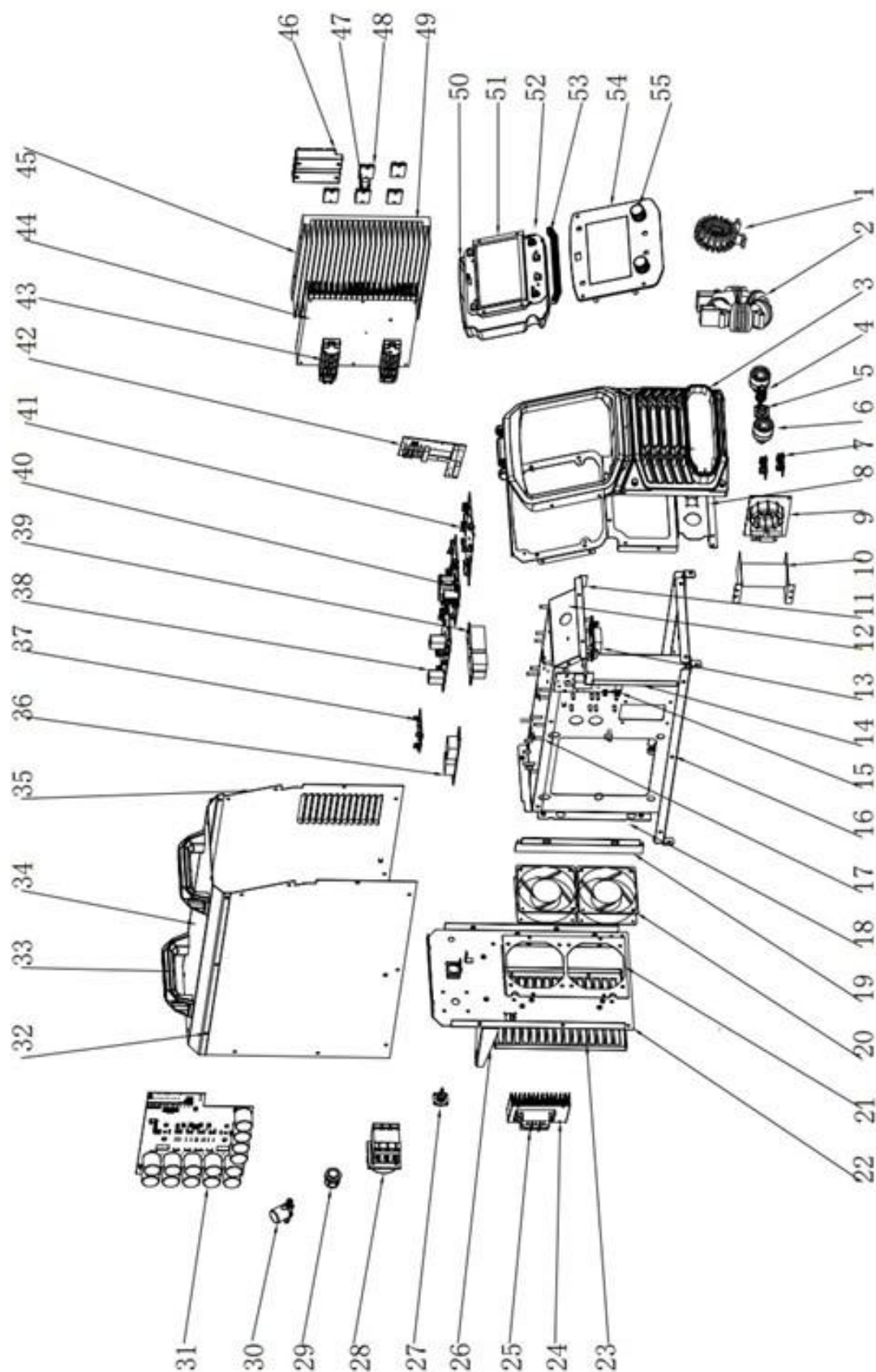

Refroidisseur

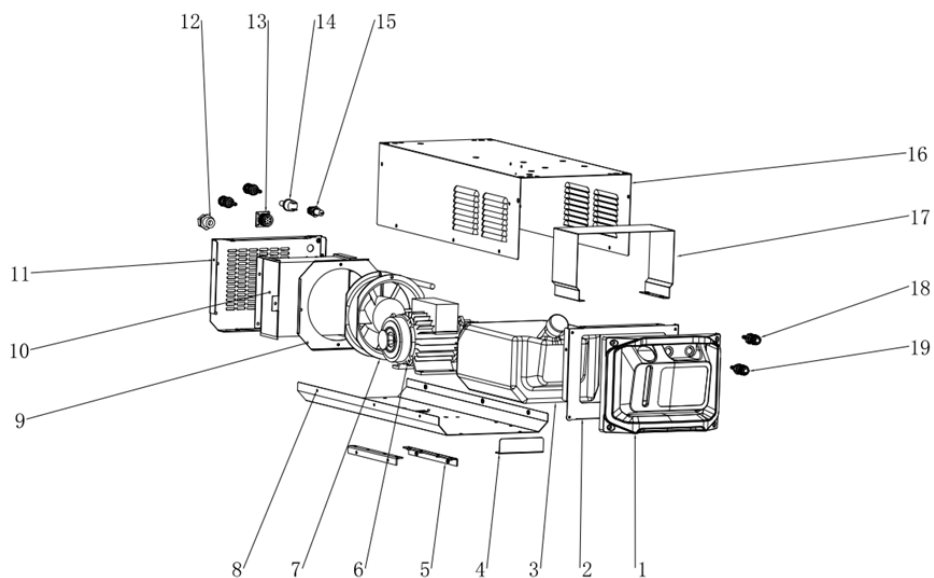

Chariot

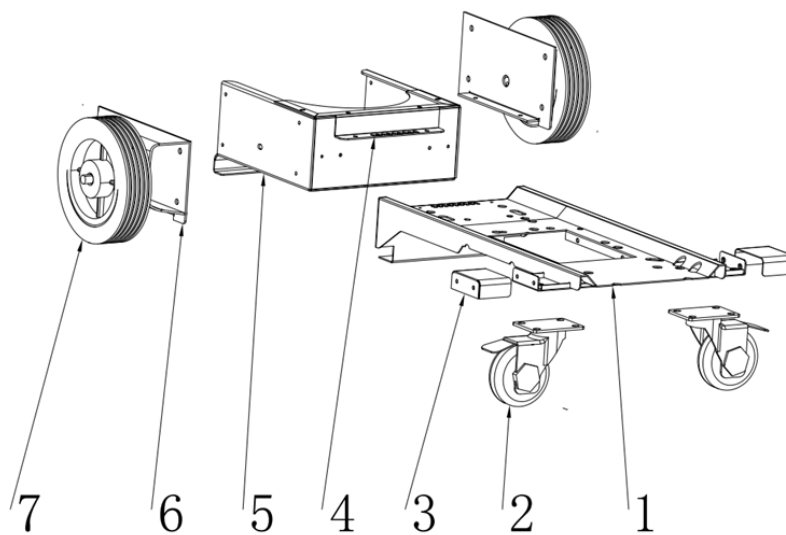



Easyweld

890, Route de Réalpanier
84310 Morières-les-Avignon
Tél. : 04 86 26 01 37
contact@easyweld.fr
www.easyweld.fr